

# SURROUND



# BEDIENUNGSANLEITUNG

# / WICHTIGE SICHERHEITSANWEISUNGEN

## **Vor Inbetriebnahme die Versorgungsspannung überprüfen**

Das kabellose HK Surround Heimkinosystem ist für die Verwendung mit einer Spannung von 100–240 Volt und Wechselstrom mit 50/60 Hz konzipiert. Der Anschluss an ein nicht für Ihr Produkt ausgelegtes Stromnetz kann zu einem Sicherheits- und Brandrisiko führen und unter Umständen das Gerät beschädigen. Wenn Sie Fragen zur erforderlichen Spannung Ihres jeweiligen Modells oder zur Netzspannung in Ihrer Region haben, wenden Sie sich an Ihren Verkäufer, bevor Sie das Gerät an eine Steckdose anschließen.

## **Keine Verlängerungskabel verwenden**

Aus Sicherheitsgründen verwenden Sie bitte nur das mitgelieferte Netzkabel. Die Benutzung von Verlängerungskabeln wird nicht empfohlen. Wie bei anderen elektrischen Geräten gilt auch hier: Verlegen Sie elektrische Kabel auf keinen Fall unter Läufern oder Teppichen und stellen Sie keine schweren Gegenstände darauf ab. Beschädigte Stromkabel sollten umgehend durch ein autorisiertes Service-Center gegen ein Kabel ausgetauscht werden, das den werkseitigen Anforderungen entspricht.

## **Mit dem Netzkabel sachgemäß umgehen**

Beim Ziehen des Netzsteckers aus der Steckdose achten Sie bitte darauf, dass Sie nicht am Kabel ziehen, sondern direkt am Stecker.

Wenn Sie Ihren Lautsprecher über einen längeren Zeitraum nicht benutzen, sollten Sie das Netzkabel aus der Steckdose ziehen.

## Das Gehäuse nicht öffnen

Im Innern des Gerätes befinden sich keine Bauelemente, die vom Benutzer gewartet oder eingestellt werden können. Beim Öffnen des Gehäuses besteht Stromschlaggefahr. Nehmen Sie keinerlei Änderungen am Gerät vor – sonst erlischt die Garantie. Sollte versehentlich Wasser in das Gehäuse gelangen, ziehen Sie bitte sofort den Netzstecker und konsultieren Sie ein autorisiertes Service-Center.

# / INHALT

WICHTIGE SICHERHEITSANWEISUNGEN .....	1
EINFÜHRUNG .....	4
VERPACKUNGSINHALT .....	5
PRODUKTÜBERSICHT .....	7
INSTALLATION .....	11
VERBINDUNG ZUM TV-GERÄT .....	14
VERBINDUNG MIT ANDEREN GERÄTEN .....	16
EINSCHALTEN .....	18
VERBINDUNG ZUM INTERNET .....	20
BETRIEB IHRES SYSTEMS .....	22
KLANGEINSTELLUNGEN .....	24
EINSTELLUNGEN .....	25
TECHNISCHE DATEN .....	27
FEHLERBEHEBUNG .....	29
HINWEIS ZUR OPEN SOURCE-LIZENZ .....	31
LIZENZ .....	32

# / EINFÜHRUNG

Diese Bedienungsanleitung enthält Informationen zum kabellosen HK Surround Heimkinosystem. Nehmen Sie sich ein paar Minuten Zeit, um diese Bedienungsanleitung zu lesen. Hier finden Sie Produktbeschreibungen und Schritt-für-Schritt-Anweisungen, die Ihnen bei der Einrichtung und den ersten Schritten helfen werden. Bevor Sie Ihr Produkt benutzen, müssen Sie alle Sicherheitsanweisungen gelesen und verstanden haben.

**Für diese Streaming-Box kann eine wichtige Softwareaktualisierung zur Verfügung stehen. Befolgen Sie bitte die Anweisungen zur Verbindung des Produkts mit WLAN, um sicherzustellen, dass Ihr Produkt über die neuesten Softwareaktualisierungen verfügt.**

Änderungen an Design und Spezifikationen können ohne vorherige Ankündigung erfolgen.

Falls Sie Fragen zu diesen Produkten, ihrer Inbetriebnahme oder ihrer Bedienung haben sollten, wenden Sie sich bitte an Ihren Harman Kardon-Fachhändler oder -Kundendienst oder besuchen Sie uns unter [www.harmankardon.com](http://www.harmankardon.com)

# VERPACKUNGSGEHÄLT

Nehmen Sie den Inhalt vorsichtig aus der Verpackung und überprüfen Sie, ob die folgenden Teile enthalten sind. Sollte ein Teil beschädigt sein, benutzen Sie es nicht, sondern wenden Sie sich an Ihren Harman Kardon-Fachhändler oder -Kundendienst.

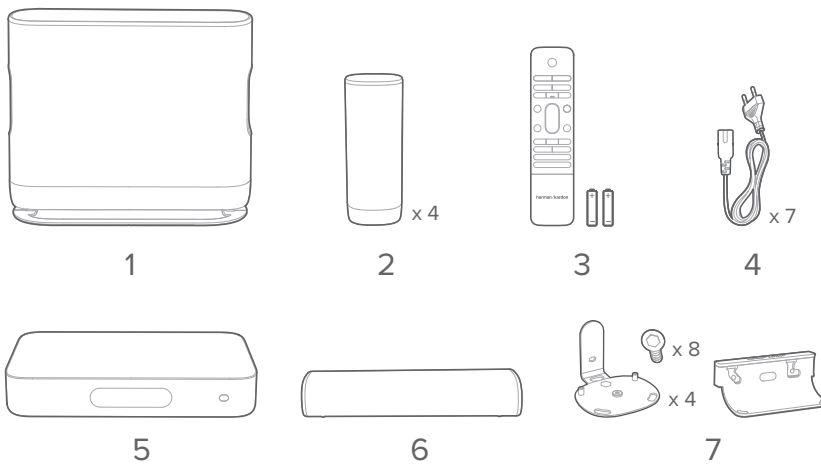

1. Subwoofer
2. Satellitenlautsprecher
3. Fernbedienung (mit 2 AAA-Batterien)
4. Netzkabel\*
5. Streaming-Box
6. Center-Lautsprecher
7. Halterungen für Wandmontage

\*Länge des Netzkabels und Steckertyp können je nach Region unterschiedlich sein.

### Einsetzen der Batterien vor der Verwendung der Fernbedienung (AAA-Batterien x 2)

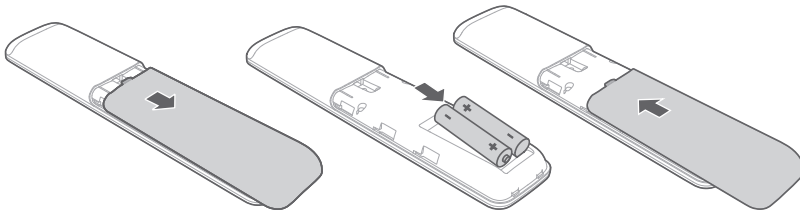

Schieben Sie die Batterieabdeckung in Richtung des Pfeils, bis sie komplett entfernt ist. Setzen Sie 2 AAA-Batterien (1,5 V) so ein, dass die Polarität stimmt. Schieben Sie die Abdeckung zurück in ihre Position.

# / PRODUKTÜBERSICHT

## Vorderseite der Streaming-Box

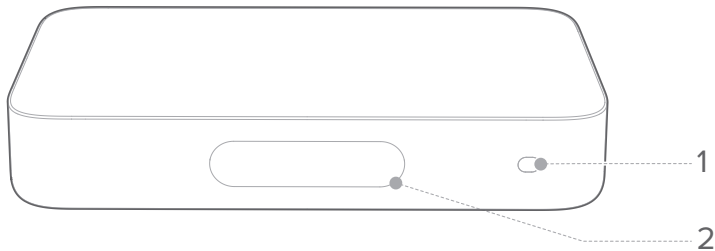

### 1. Infrarot(IR)-Sensor

### 2. Touchscreen

- : Anzeige des WLAN-Signals.
- : Drücken, um Musik von Chromecast zu streamen.
- : Drücken, um das Surround-Sound-System einzurichten.
- : Drücken, um eine Quelle auszuwählen (Bluetooth/Aux/HDMI/Optisch).
- : Drücken, um die Audioeinstellungen zu ändern.
- : Drücken, um die allgemeinen Einstellungen zu ändern.
- : Drücken, um die Systeminformationen dieses Produkts zu überprüfen.



## Rückseite der Streaming-Box

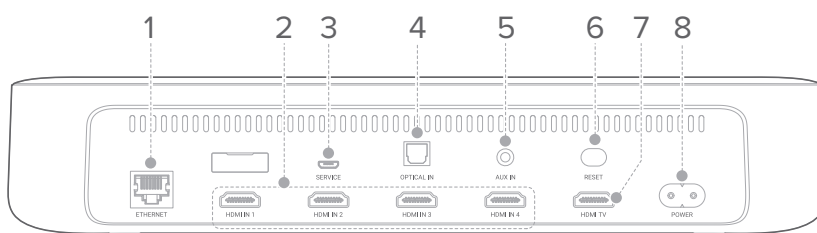

### 1. ETHERNET

- Verbinden Sie sich mit dem Internet (RJ45-Stecker).

### 2. HDMI IN 1 / HDMI IN 2 / HDMI IN 3 / HDMI IN 4

- Für die Verbindung mit dem HDMI-Ausgang an einem digitalen Gerät.

### 3. SERVICE (Nur für Servicepersonal)

### 4. OPTISCHER EINGANG

- Für die Verbindung mit dem optischen Audioausgang an Ihrem TV oder digitalen Gerät.

### 5. AUX-EINGANG

- Für die Verbindung mit einem Audiogerät (3,5-mm-Stecker).

### 6. RESET

- Halten Sie die Taste 5 Sekunden lang gedrückt, um die Werkseinstellungen wiederherzustellen.

### 7. HDMI TV

- Für die Verbindung mit dem HDMI (ARC)-Eingang an Ihrem TV.

### 8. EIN/AUS

- Für die Verbindung an die Netzversorgung.

## Fernbedienung

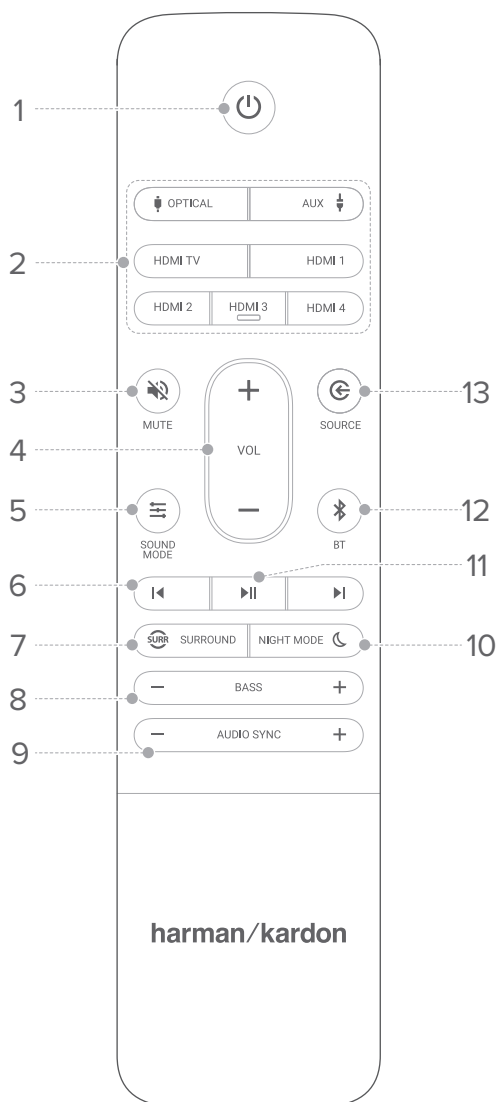

### 1. (Ein/Aus)

- Einschalten oder in den Standby-Modus schalten.

### 2. Quellen

- Auswählen einer Eingangsquelle: **OPTICAL / AUX / HDMI TV / HDMI 1 / HDMI 2 / HDMI 3 / HDMI 4**.

### 3. MUTE (Stummschaltung)

- Ton aus- oder einschalten.

### 4. VOL +/-

- Erhöhen oder verringern der Lautstärke.
- Drücken und halten, um die Lautstärke allmählich zu erhöhen oder zu verringern.

### 5. KLANG-MODUS

- Klang-Modus-Einstellungen öffnen oder verlassen (**Standard / Musik / Sprache / Film / Individuell**);
- Drücken und halten, um Ihren individuellen Klang-Modus zurückzusetzen.

### 6.

- Bei der Chromecast- oder Bluetooth-Wiedergabe zum vorherigen oder nächsten Titel springen.

### 7. SURROUND

- Den Surround-Sound-Effekt ein- oder ausschalten.

**8. BASS -/+**

- Bassausgabe verstärken oder verringern.

**9. AUDIO SYNC -/+**

- Verringern oder erhöhen der Audio-Sync-Verzögerung, wenn die Video- und Audiosynchronisation nicht stimmt.

**10. NACHT-MODUS **

- Den Nacht-Modus (Dynamikbereich-Steuerung) für Dolby Digital- und DTS-Titel ein- oder ausschalten.

**11. **

- Die Chromecast- oder Bluetooth-Wiedergabe starten oder pausieren.

**12.  BT**

- Drücken, um den Bluetooth-Kopplungsmodus aufzurufen.
- 3 Sekunden lang gedrückt halten, um eine Verbindung mit einem neuen Gerät aufzubauen.

**13.  QUELLE**

- Zum Modus „zufällige Wiedergabe“ wechseln:  
HDMI OUT (TV ARC) / HDMI 1 / HDMI 2 / HDMI 3 /  
HDMI 4 / Optisch / AUX / Bluetooth.

# / INSTALLATION

## HINWEISE

- Um Interferenzen im kabellosen System zu vermeiden, muss ein Mindestabstand von 5 Metern zwischen anderen kabellosen Geräten und der Streaming Box eingehalten werden.
- Die Aufstellung muss in der Nähe einer Wechselstrom-Netzsteckdose erfolgen.

Der Aufstellort der Lautsprecher spielt eine wichtige Rolle bei der Einrichtung eines kabellosen Heimkinosystems.

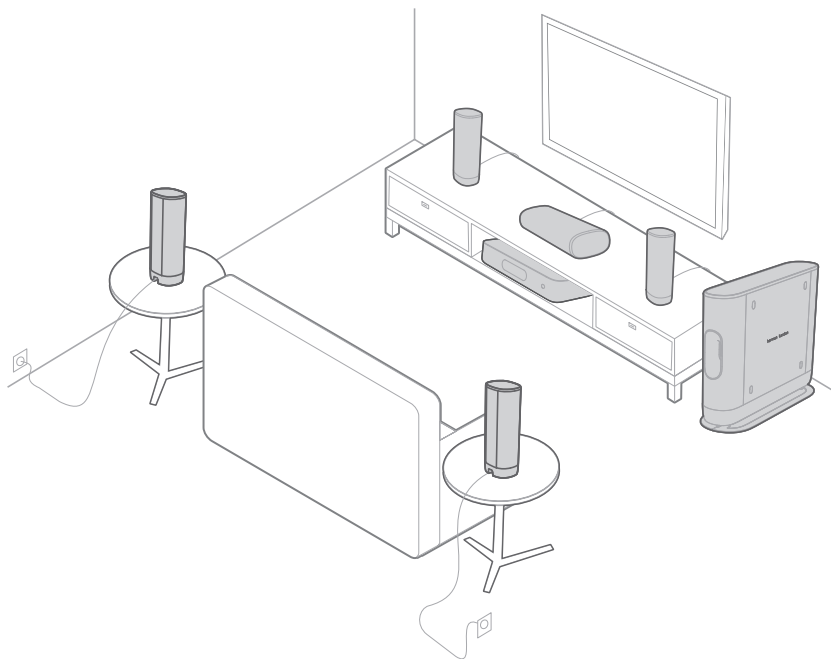

- 1) Platzieren Sie die Streaming-Box in der Nähe Ihres TVs. Stellen Sie keine Gegenstände auf die Streaming-Box.
- 2) Positionieren bzw. befestigen Sie den Center-Lautsprecher unter Ihrem TV, direkt vor Ihrer Sitzposition.

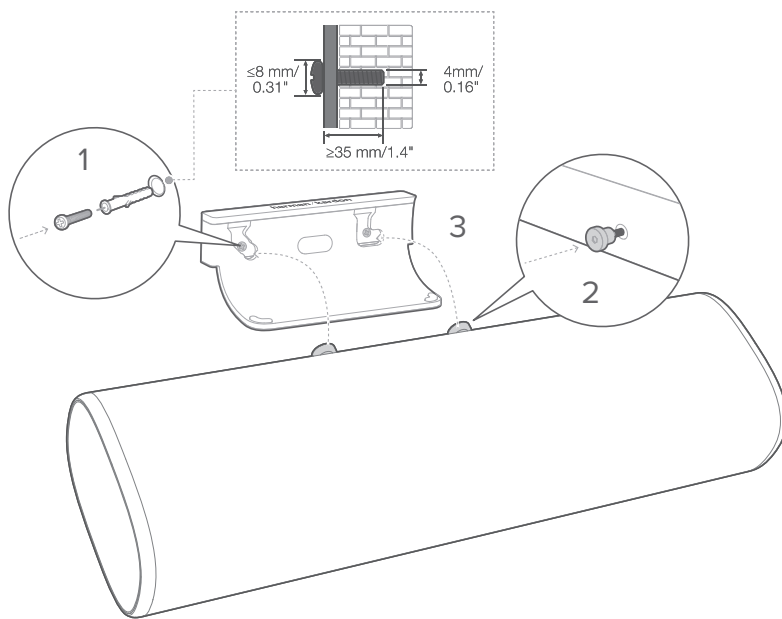

- 3) Platzieren Sie zwei individuelle Frontlautsprecher auf der linken bzw. rechten Seite des Center-Lautsprechers.
- 4) Platzieren Sie zwei Rear-Lautsprecher hinter Ihrer Sitzposition. Zum Erreichen der besten Klangqualität befestigen Sie die Lautsprecher an der Wand oder bringen Sie sie mithilfe von Ständern (nicht im Lieferumfang enthalten) in eine erhöhte Position.

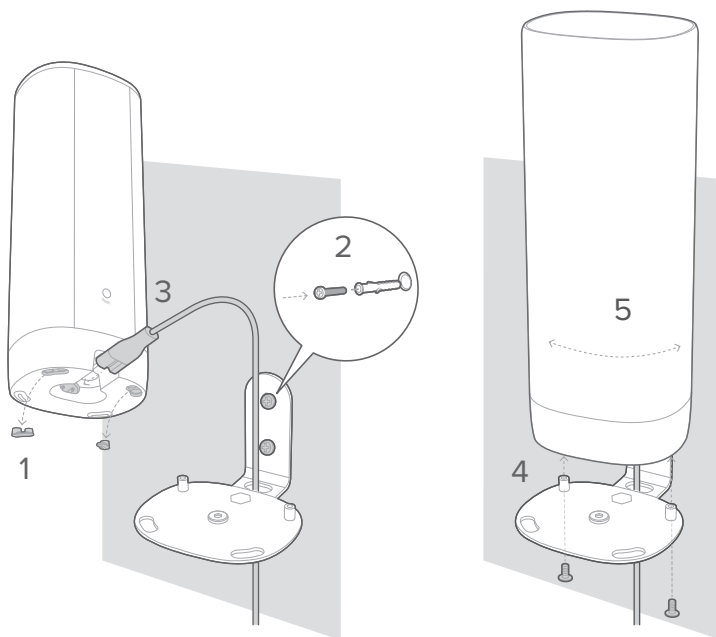

- 5) Platzieren Sie die Subwoofer mindestens 1 Meter links bzw. rechts vom TV entfernt. Halten Sie einen Mindestabstand von 10 Zentimetern von der Wand ein.

**ACHTUNG:**

- Prüfen Sie vor der Montage an die Wand, ob diese das Gewicht des Lautsprechers tragen kann.
- Montieren Sie das Gerät nur an einer vertikalen Wand.
- Vermeiden Sie bei der Wandmontage Stellen mit hoher Temperatur oder Feuchtigkeit.
- Vergewissern Sie sich vor der Installation, dass das Gerät abgeschaltet und der Stecker aus der Steckdose entfernt ist. Ansonsten kann es zu Stromschlag kommen.
- Bevor Sie das Produkt installieren oder an einem anderen Ort aufstellen, stellen Sie sicher, dass es ausgeschaltet und von der Stromversorgung getrennt ist.

# VERBINDUNG ZUM TV-GERÄT

## HINWEISE

- Wenn Sie den Ton nur aus Ihrem kabellosen HK Surround Heimkinosystem hören wollen, aktivieren Sie die Unterstützung externer Lautsprecher in den Audioeinstellungen Ihres TV und deaktivieren Sie die TV-Lautsprecher.
- Bevor Sie Verbindungen herstellen oder ändern, müssen Sie alle Geräte vom Netzstrom trennen.

## HDMI (Bevorzugt)

- 1) Verbinden Sie ein HDMI-Kabel vom Ausgang **HDMI OUT (TV ARC)** an der Rückseite der Streaming-Box mit dem Eingang **HDMI IN (ARC)** an Ihrem TV.
- 2) Drücken Sie  **HDMI ARC** auf dem Touchscreen oder auf die Taste **HDMI OUT (TV ARC)** auf der Fernbedienung, um den **TV ARC**-Modus auszuwählen.

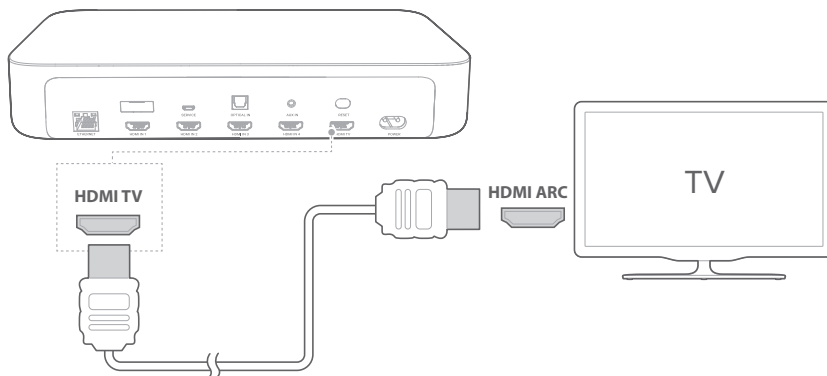

## HINWEISE

- Eine HDMI-Verbindung unterstützt digitales Audio und Video mit einem einzigen Kabel. Das ist die beste Option für den Anschluss Ihres kabellosen HK Surround Heimkinosystems.
- Falls Ihr TV über einen HDMI ARC-Anschluss verfügt, können Sie den TV-Ton über Ihr kabelloses Heimkinosystems mit nur einem einzigen HDMI-Kabel wiedergeben.
- Diese HDMI-Verbindung ist erforderlich, wenn Sie andere Videogeräte zur Anzeige auf Ihrem TV an die Streaming-Box-Eingänge anschließen möchten.
- Aktivieren Sie auf Ihrem TV den HDMI-CEC-Betriebsmodus. HDMI-CEC ist eine Funktion, mit der CEC-kompatible Geräte, die über HDMI angeschlossen sind, über eine einzige Fernbedienung gesteuert werden können, wie zum Beispiel die Lautstärkeregelung für den TV und das kabellose Heimkinosystem. Einzelheiten finden Sie in der Bedienungsanleitung Ihres TV.

## Optisch

### HINWEIS

- Entfernen Sie die Schutzkappen an beiden Enden des optischen Kabels.
- 1) Verbinden Sie den **OPTICAL IN**-Anschluss an der Streaming-Box über ein digitales optisches Kabel (separat erhältlich) mit dem **OPTICAL OUT**-Anschluss Ihres TV.
  - 2) Drücken Sie **OPTICAL IN** auf dem Touchscreen oder auf die **OPTICAL**-Taste auf der Fernbedienung, um den Modus **OPTICAL** auszuwählen.

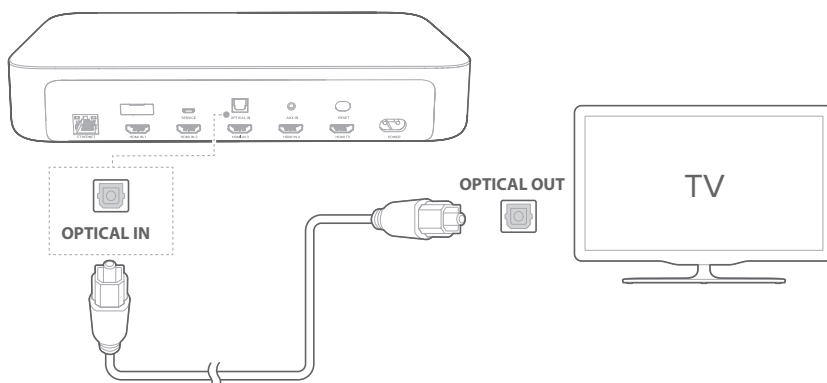



# VERBINDUNG MIT ANDEREN GERÄTEN

## HDMI (Bevorzugt)

Schließen Sie ein digitales Gerät wie z. B. eine Set-Top-Box, einen DVD-/Blu-ray-Player oder eine Spielekonsole über eine einzige HDMI-Verbindung an Ihre Streaming-Box an.

- 1) Verbinden Sie über ein HDMI-Kabel (separat erhältlich) den **HDMI IN**-Anschluss an der Rückseite der Streaming-Box mit dem **HDMI OUT**-Anschluss Ihres digitalen Geräts.
- 2) Drücken Sie **HDMI IN 1 / HDMI IN 2 / HDMI IN 3 / HDMI IN 4** auf dem Touchscreen oder drücken Sie die **HDMI IN 1 / HDMI IN 2 / HDMI IN 3 / HDMI IN 4**-Taste auf der Fernbedienung, um den **HDMI**-Modus auszuwählen.

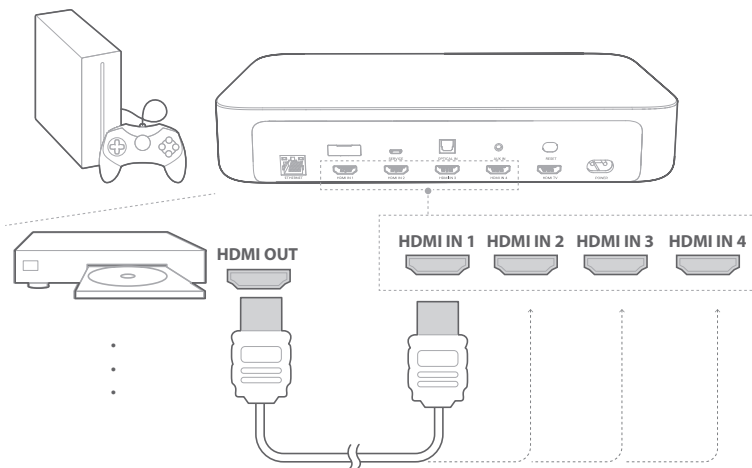

## HINWEIS

- Um die beste Leistung zu erzielen, sollten Sie ein High-Speed-HDMI-Kabel (Typ 2) benutzen. Weitere Einzelheiten finden Sie in den Spezifikationen des HDMI-Kabels.

## Optisch oder analog

- 1) Verbinden Sie den **OPTICAL IN-Eingang** oder den **AUX IN-Eingang** an der Streaming-Box und den **OPTICAL OUT-Ausgang** oder den **AUDIO OUT-Ausgang** des Quellgerätes über ein optisches Kabel (separat erhältlich) oder ein 3,5-mm-Audiokabel (separat erhältlich).
- 2) Drücken Sie **OPTICAL IN** oder **AUX** auf dem Touchscreen oder drücken Sie die **OPTICAL** oder **AUX**-Taste auf der Fernbedienung, um den Modus **OPTICAL** bzw. **AUX** auszuwählen.

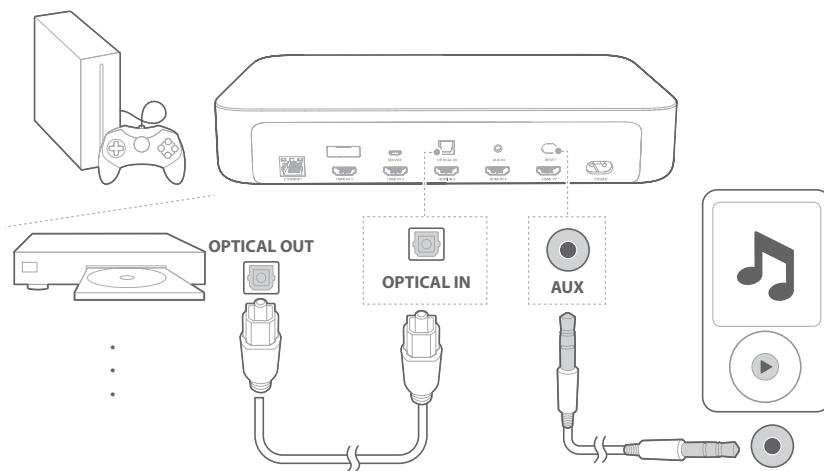

# / EINSCHALTEN

## HINWEISE

- Verwenden Sie nur die mitgelieferten Netzkabel.
- Prüfen Sie vor dem Anschluss des Netzkabels, dass alle anderen Verbindungen hergestellt sind.
- Wenn Sie den Netzstecker entfernen, ziehen Sie immer am Stecker, niemals am Kabel.
- Schließen Sie dieses Produkt oder andere Komponenten erst an eine Wechselstrom-Netzsteckdose an, wenn alle Verbindungen zwischen den Komponenten hergestellt sind.

- 1) Stellen Sie für eine erfolgreiche Installation sicher, dass alle Einheiten eingeschaltet und ordnungsgemäß platziert sind.

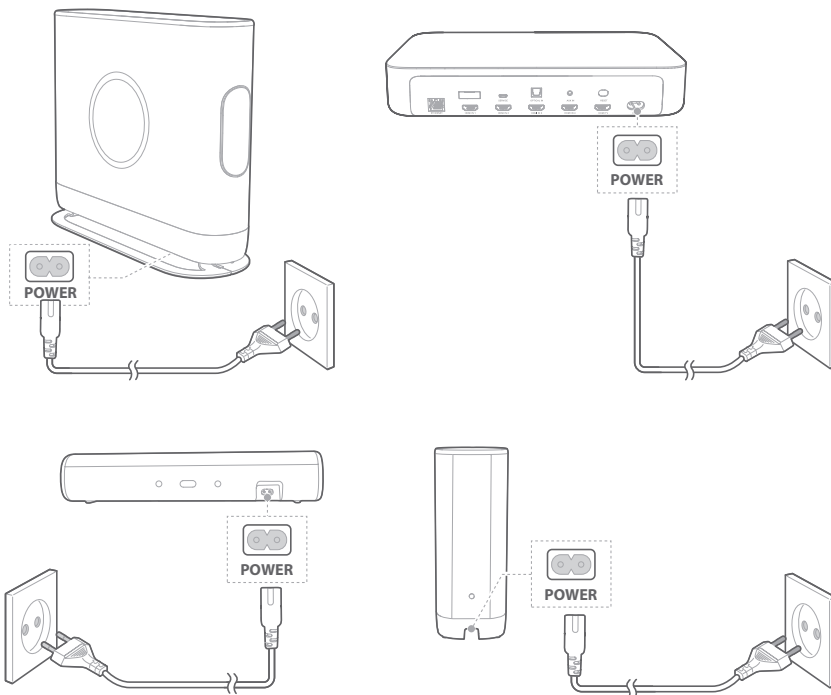

- Überprüfen Sie den Lautsprecher-Standort gemäß der Bildschirmanweisung auf dem Touchscreen der Streaming-Box.

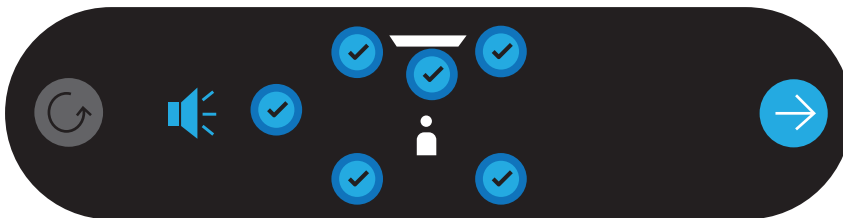

- Wir empfehlen Ihnen, die Google Home-App auf Ihrem Gerät zu installieren, um dieses System einzurichten.

#### LED-Anzeigen am Lautsprecher

- **Off (Aus):** Betrieb/Ausschalten
- **Weiß (langsames Blinken):** Verbinden/Neustart
- **Weiß (schnelles Blinken):** Kritischer Fehler
- **Weiß (konstant):** Verbunden

# VERBINDUNG ZUM INTERNET

Das System muss sich über die Google Home-App mit dem Internet verbinden (WLAN oder Ethernet).

## HINWEIS:

- Wenn Sie sich über Ethernet mit dem Internet verbinden wollen, verbinden Sie das Ethernet-Kabel, bevor Sie das Netzkabel in die Steckdose stecken.

- 1) Laden Sie die Google Home-App auf Ihr Smartphone oder Tablet herunter.
- 2) Schalten Sie Ihr System ein.
- 3) Starten Sie die Google Home-App und richten Sie Ihr System entsprechend den Anweisungen in der App ein. Folgen Sie den Anweisungen in der App, um die Interneteinrichtung abzuschließen.
- 4) Melden Sie sich mit Ihrem Google-Konto an. Falls Sie noch nicht über ein Google-Konto verfügen, erstellen Sie ein neues Konto.

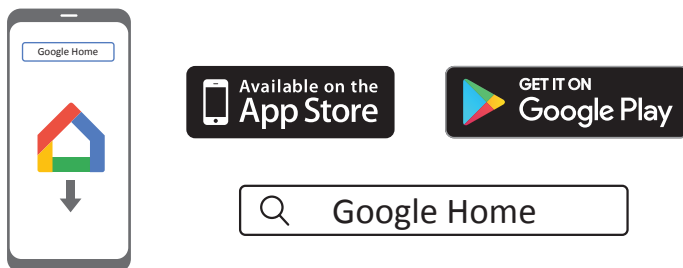

\* Um Interferenzen zu vermeiden, sollte zwischen der Streaming-Box und Ihrem WLAN-Router ein Mindestabstand von 5 Metern bestehen.



## HINWEISE

- Falls bei der Einrichtung Probleme auftreten, prüfen Sie zunächst, ob Bluetooth und die Standortdienste auf Ihrem Smartphone oder Tablet aktiviert sind.
- In der Google Home-App können Sie das System umbenennen. Der Gerätename bleibt während der Bluetooth-Geräteerkennung und des Chromecast-Streaming erhalten.
- Sobald die Streaming-Box mit dem Internet verbunden ist, erhält sie kabellos ein regelmäßiges Software-Update zur Leistungsverbesserung. Die Installation dieses Updates kann einige Minuten dauern.

# / BETRIEB IHRES SYSTEMS

## Musikwiedergabe mit Chromecast

Mit der integrierten Chromecast-Technologie können Sie einfach durch Drücken der **CAST**-Taste Musik/Tunes/Podcasts/Playlists aus über 300 Musik-Apps zu Ihrem System streamen.



- 1) Starten Sie die mit Chromecast kompatible App auf Ihrem Smartphone oder Tablet.
- 2) Drücken Sie in der App auf das  **CAST**-Symbol und wählen Sie das System aus.
- 3) Drücken Sie in der App auf „**Wiedergabe**“.

### HINWEISE

- Der Name dieses Produkts wird während der WLAN-Einrichtung zugewiesen.
- Das System unterstützt Audio-Streaming, aber kein Video-Streaming.

## Musikwiedergabe über Bluetooth

Sie können das System als externe Lautsprecher für Ihr Bluetooth-fähiges Smartphone oder Tablet benutzen.

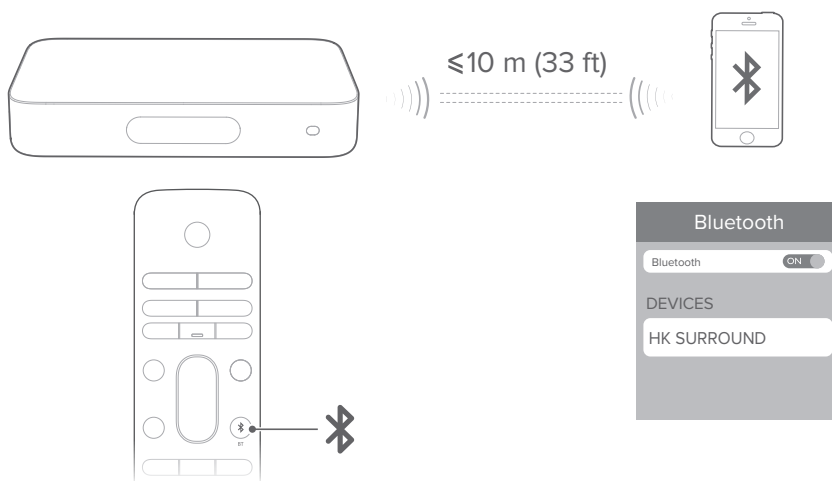

- 1) Drücken Sie auf die -Taste auf der Fernbedienung oder auf  auf dem Touchscreen der Streaming-Box, um den Bluetooth-Kopplungsmodus zu aktivieren.  
→ Während des 10-sekündigen Neuaufbaus der Verbindung oder bis zu einer erfolgreichen Verbindung blinkt der weiße Kreis unter dem -Symbol.
- 2) Wählen Sie auf Ihrem Smartphone oder Tablet „**HK SURROUND**“ aus, um die Verbindung herzustellen. Sobald die Verbindung steht, hören Sie ein Kopplungssignal.  
→ Bei der Wiedergabe von Musik werden im Touchscreen nacheinander Track, Titel und Interpret des Songs angezeigt.



## HINWEISE

- Wenn Sie die Streaming-Box bereits mit dem WLAN verbunden und den Gerätenamen geändert haben, wählen Sie den neuen Gerätenamen aus.
- Um den Bluetooth-Modus zu verlassen, wählen Sie eine andere Quelle.
- Um die Verbindung zu trennen und ein anderes Gerät zu verbinden, drücken Sie 3 Sekunden lang  auf der Fernbedienung oder auf dem Touchscreen.
- Das System schaltet sich nach 20 Minuten Inaktivität automatisch aus.
- Die Entfernung zwischen diesem Produkt und Ihrem Bluetooth-Gerät sowie die Betriebsumgebung können sich auf die Bluetooth-Leistung auswirken.
- Um eine Unterbrechung der Verbindung zu vermeiden, sollte der Abstand zwischen der Streaming-Box und Ihrem Bluetooth-Gerät höchstens 10 Meter betragen.

## Wiedergabetasten

- : Wiedergabe starten, pausieren oder fortsetzen.
- : Zum vorherigen/nächsten Titel springen.



# / KLANGEINSTELLUNGEN

In diesem Abschnitt erfahren Sie, wie Sie den idealen Klang für Ihre Video- oder Musikwiedergabe auswählen.

## Lautstärke

Während der Wiedergabe von Musik gibt es zwei Möglichkeiten, die Lautstärke zu verändern.

- Drücken Sie die **VOL - / +**-Taste auf der Fernbedienung.
- Verändern Sie die Lautstärke über die Google Home-App auf Ihrem Smartphone oder Tablet.

Um das System stumm zu schalten, drücken Sie **MUTE** auf der Fernbedienung. Um den Ton wieder einzuschalten, drücken Sie die Taste erneut oder passen Sie die Lautstärke an.

## Video und Audio synchronisieren

Wenn Audio und Video nicht synchronisiert sind, drücken Sie **AUDIO SYNC +/-** auf der Fernbedienung oder tippen Sie auf dem Touchscreen auf **„Lautsprecher-Setup“** > **„Lipsync-Verzögerung“**, um den Ton so zu verzögern, dass er mit dem Video übereinstimmt.

# / EINSTELLUNGEN

## Anzeigehelligkeit

Drücken Sie auf **Optionen** > **Helligkeit** und verschieben Sie dann vorsichtig die Werteleiste, um die Helligkeit des Touchscreen zu verändern.

## Software-Upgrade (Software aktualisieren)

Upgrades auf die jeweils aktuelle Version der Software Ihres Systems werden automatisch vorgenommen, wenn der Lautsprecher über WLAN mit dem Internet verbunden ist.

## Werkseinstellungen wiederherstellen

Wiederherstellung der werkseitig programmierten Standardeinstellungen:

- Drücken Sie auf **Optionen** > **Werkseinstellungen wiederherstellen** auf dem Touchscreen; oder
- halten Sie die **RESET**-Taste auf der Rückseite der Streaming-Box 5 Sekunden lang gedrückt.

Wenn die Wiederherstellung der Werkseinstellungen abgeschlossen ist, schaltet sich die Streaming-Box automatisch aus und wieder ein. Gespeicherte Informationen oder Einstellungen werden gelöscht.

## Systeminformationen

Drücken Sie auf **Systeminfo** auf dem Touchscreen, um die Systeminformationen anzuzeigen:

- **Land:** Land und Sprache.
- **Netzwerk:** Netzwerk-SSID, Signalstärke und WLAN-Adresse.
- **Informationen:** Modell und Name.
- **Software-Version:** Software-Version und Datum der letzten Aktualisierung.

## Reinigung und Wartung

Zum Reinigen der Außenseite Ihres kabellosen Heimkinosystems ziehen Sie zuerst das Netzkabel aus den Einheiten und wischen Sie dann die Außenflächen mit einem sauberen, weichen Tuch vorsichtig ab.

# / TECHNISCHE DATEN

## Allgemeines

- Netzteil: 100–240 V, 50/60 Hz
- Gesamte Ausgangsleistung: 370 W RMS
- Frequenzgang: 20 Hz–20 kHz
- Ausgangsleistung Center-Lautsprecher: 50 W RMS
- Center-Lautsprechertreiber: 1,25" (Tweeter) + (Woofer)
- Ausgangsleistung Satellitenlautsprecher: 4 x 50 W RMS
- Satellitenlautsprechertreiber: 4 x 1,25" (Tweeter) + 2 x 3" (Woofer)
- Ausgangsleistung Subwoofer: 120 W RMS
- Größe Subwoofertreiber: 7"
- Batterien Fernbedienung: 2 x AAA-R03-1,5 V
- Betriebstemperatur: 0–45 °C

## Streaming-Box

- Bluetooth-Version: 4.2
- Bluetooth-Übertragungsfrequenzbereich: 2402–2480 MHz
- Bluetooth-Übertragungsleistung: <10 dBm
- Bluetooth-Übertragungsmodulation: GFSK,  $\pi/4$  DQPSK, 8DPSK
- Kabelloses Netzwerk: 802.11 a/b/g/n/ac (2,4 GHz/5 GHz)
- 2,4 GHz WLAN-Frequenzbereich: 2.412–2.472 MHz (2,4 GHz ISM-Band, USA 11 Kanäle, Europa und 13 andere Kanäle)
- 2,4 GHz WLAN-Übertragungsleistung: <20 dBm
- 2,4 GHz WLAN-Modulation: DBPSK, DQPSK, CCK, PSK, BPSK, 16QAM, 64QAM
- 5 GHz WLAN-Übertragungsleistung: <23 dBm

- 5 GHz WLAN-Modulation: QPSK, BPSK, 16QAM, 64QAM, 256QAM
- 5 GHz WLAN-Frequenzbereich: 5,150–5,350 GHz, 5,470–5,725 GHz, 5,725–5,825 GHz
- 5G WISA-Übertragungsleistung: <14 dBm
- 5G WISA-Modulation: OFDM, BPSK, QPSK, 16QAM
- 5G WISA Transmitter-Frequenzbereich: 5,150–5,350 GHz, 5,470–5,725 GHz, 5,725–5,825 GHz
- Leistungsaufnahme im Standby-Modus: <2,0 Watt

#### **Center-Lautsprecher/Satellitenlautsprecher/Subwoofer**

- 5G WISA-Übertragungsleistung: <14 dBm
- 5G WISA-Modulation: OFDM, BPSK, QPSK, 16QAM
- 5G WISA Transmitter-Frequenzbereich: 5,150–5,350 GHz, 5,470–5,725 GHz, 5,725–5,825 GHz
- Leistungsaufnahme im Standby-Modus: <2,0 Watt

# / FEHLERBEHEBUNG

Versuchen Sie niemals, das Produkt selbst zu reparieren. Sollten Sie Probleme haben, dieses Produkt zu benutzen, überprüfen Sie die folgenden Punkte, bevor Sie den Service anfordern.

## Ton

### Aus dem System kommt kein Ton.

- Prüfen Sie, ob das System stummgeschaltet ist.
- Prüfen Sie, ob alle Lautsprecher eingeschaltet und gekoppelt sind.
- Prüfen Sie, ob die richtige Audioeingangsquelle ausgewählt ist.

### Verzerrter Ton oder Echo.

- Wenn Sie Ton vom TV über das System wiedergeben, muss der Ton am TV stummgeschaltet sein.

### Audio und Video sind nicht synchronisiert.

- Drücken Sie **AUDIO SYNC +/-**, um zu synchronisieren.

## Bluetooth

### Ein Gerät kann sich nicht mit der Streaming-Box verbinden.

- Prüfen Sie, ob Sie die Bluetooth-Funktion des Geräts aktiviert haben.
- Das System ist bereits mit einem anderen Bluetooth-Gerät verbunden. Drücken Sie 3 Sekunden lang die Taste  auf der Fernbedienung, um die Verbindung abzubrechen und eine neue Verbindung mit einem anderen Gerät aufzubauen.

### **Schlechte Tonqualität von einem verbundenen Bluetooth-Gerät.**

- Der Bluetooth-Empfang ist schlecht. Stellen Sie das Gerät näher an der Streaming-Box auf oder entfernen Sie Hindernisse zwischen dem Gerät und der Streaming-Box.

## **Internet**

### **Verbindung zu meinem WLAN-Netzwerk konnte nicht aufgebaut werden.**

- Prüfen Sie, ob Ihr Router funktioniert.
- Folgen Sie den Anweisungen in der Google Home-App, um die WLAN-Einrichtung abzuschließen.
- Prüfen Sie, ob Sie das richtige Netzwerk ausgewählt und das richtige Passwort eingegeben haben.
- Prüfen Sie, ob Ihr Router oder Modem eingeschaltet und in Reichweite ist.
- Prüfen Sie, ob Ihr System mit demselben WLAN verbunden ist wie Ihr Smartphone oder Tablet.

### **Die Google Home-App kann das Gerät nicht finden.**

- Prüfen Sie, ob Ihr System eingeschaltet ist.
- Prüfen Sie, ob Ihr Netzwerk (WLAN oder Ethernet) ordnungsgemäß funktioniert.
- Prüfen Sie, ob Ihr Router oder Modem eingeschaltet und in Reichweite ist.

# / HINWEIS ZUR OPEN SOURCE-LIZENZ

Dieses Produkt enthält Open Source-Software. Der Quellcode und die betreffenden Implementierungsanweisungen für Software, die gemäß GPL lizenziert ist, stehen Ihnen unter <http://www.harmanardon.com/opensource> zur Verfügung. Sie können diese Informationen auch direkt bei uns anfragen, unter [OpenSourceSupport@Harman.com](mailto:OpenSourceSupport@Harman.com)



# / LIZENZ



Das „Wi-Fi CERTIFIED“-Logo ist ein Prüfzeichen der Wi-Fi Alliance.



DTS-Patente unter: <http://patents.dts.com>.  
Hergestellt in Lizenz der DTS, Inc. DTS, das Symbol, DTS und das Symbol gemeinsam und Digital Surround sind eingetragene Marken oder Marken von DTS, Inc. in den USA und/oder anderen Ländern. © DTS, Inc. Alle Rechte vorbehalten.



Hergestellt in Lizenz der Dolby Laboratories. Dolby, Dolby Audio und das Doppel-D-Symbol sind Marken der Dolby Laboratories.



Die Bluetooth®-Wortmarke und -Logos sind eingetragene Marken der Bluetooth SIG, Inc. Jegliche Nutzung dieser Marken durch HARMAN International Industries, Incorporated erfolgt unter Lizenz. Andere Marken oder Handelsbezeichnungen sind im Besitz der jeweiligen Eigentümer.



Die Begriffe HDMI, HDMI High-Definition Multimedia Interface und das HDMI-Logo sind Marken oder eingetragene Marken von HDMI Licensing Administrator, Inc.



Chromecast built-In, Google Play und das Google Play Logo sind Marken von Google LLC.

**harman / kardon**<sup>®</sup>  
by HARMAN